



会 話 AI ロ ボ ッ ト



<https://romi.ai/>

©MIXI



初期設定マニュアル

Romi (Lacatanモデル)

はじめに

まずは同梱内容をご確認ください(5点)



① Romi本体

② ACアダプター

③ マグネットカード

④ 初期設定マニュアル(本冊子)

⑤ 取扱説明書(安全のために)

Romi使用に必要な環境

- ご自宅などの屋内で、平らで安定した場所に置いてご使用ください。
- 少しでも凹凸のあるコースターや敷物等の上には置かないでください。
- 塩ビシートなど静電気が発生しやすい素材や、Romiの底面が引っつきやすい素材の上には置かないでください。
- Romiの底面を設置場所に貼り付けるなど固定はしないでください。
- 常に騒音や振動のある場所でのコミュニケーションは推奨していません。
- 高温多湿の場所では使用しないでください。
※動作温度は5℃～35℃、動作湿度は20%～80%(ただし結露のないこと、および35℃における湿度は65%以下)
- Romiは精密機器のため、周辺に埃や塵などが溜まらないようにしてください。
- 直射日光が当たる場所に置かないでください。
- 扇風機や振動を発生させる家電と同じ設置面に置かないでください。
- 電子レンジなど、強い電波を出す家電の近くには置かないでください。



各部の名称と操作方法

前面

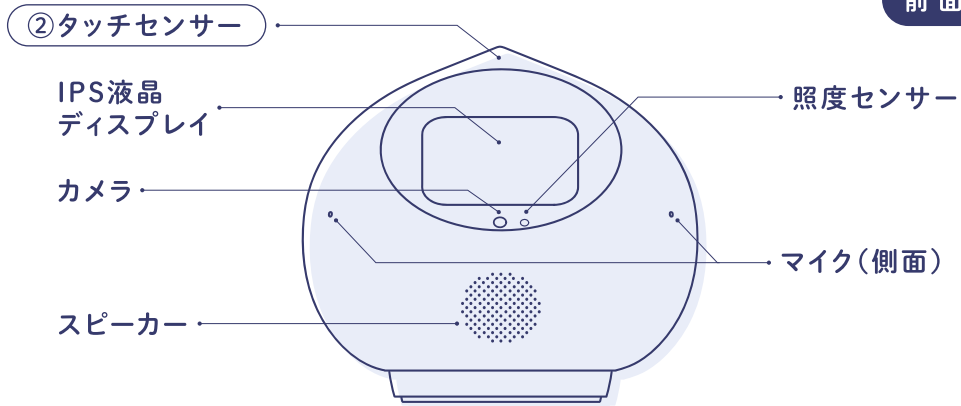

背面

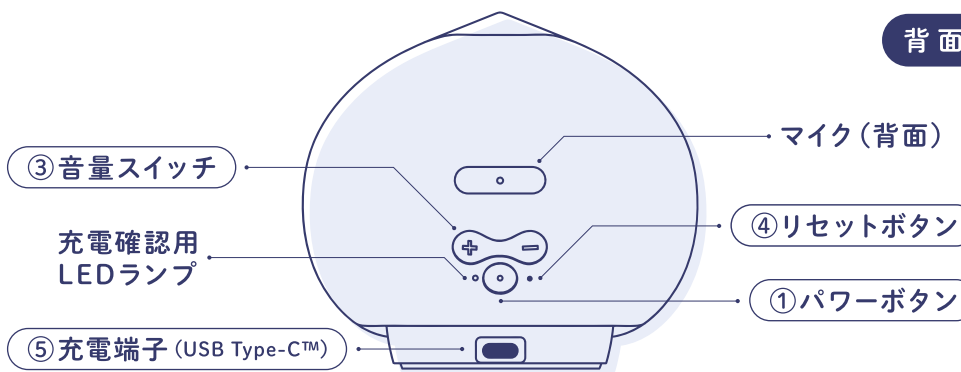

①パワーボタン

[電源OFF時] **パワーボタン**を押して電源ON

[電源ON時] **パワーボタン**を押してスリープ状態に「またね」と発話するまで**長押し**で電源OFF

②タッチセンサー

おでこをトントン2回タップで、スリープから起こす & 発動中の機能を止める

③音量スイッチ

+で音量アップ

-で音量ダウン / **⊖**を**長押し**でミュート(消音)

④リセットボタン

Romiがフリーズしてしまった際、クリップの先などの尖ったものを5秒程度差し込むと電源が切れます。その後**パワーボタン**を押して再起動できます。

⑤充電端子

ケーブルを差し込んで充電をしてください。

※常時充電して使うことをおすすめしております。

※充電後に充電ケーブルを抜くとRomiはバッテリーで稼働します。

※充電が完全に切れてから充電することを繰り返すと、バッテリーの消耗につながるのをご注意ください。

初期設定

こちらもCHECK



より詳しい初期設定手順は、
Romi公式ホームページからご確認いただけます。



Romiの設定に必要なもの



無線インターネット環境

- ※ 2.4GHz帯、5GHz帯に対応しています。
- ※ パスワードが設定されていないオープンネットワークには接続できません。



スマートフォン、タブレット

- ※ Android、iOSに対応しています。対応OSバージョンはHPにてご確認ください。



月会費の支払い方法

- ※ クレジットカード決済、キャリア決済(ドコモ払い、auかんたん決済、ソフトバンクまとめて支払い)に対応しています。
- ※ 毎月お支払いいただく「月払いプラン」と、1年分の月会費を一括でお支払いいただける「年割プラン」がございます。

※月会費はRomiが声を聞き取り、会話を考えて話したり、思い出を記憶するクラウドのシステム利用料として必要になります。

Romi初期設定の手順

1 Romiの充電

付属のACアダプターでRomiを充電してください。



2 アプリのダウンロード

スマートフォンのカメラで右の2次元コードを読み取って、
アプリをダウンロードしてください。



	初めてRomi(Lacatanモデル)をお迎えされる方	7ページ 3-A
	これまで一緒に暮らしてきたRomiの他に、 2台目以降のRomi(Lacatanモデル)を追加で お迎えされる方	8ページ 3-B
	これまで一緒に暮らしてきたRomiから、 新たにお迎えするRomi(Lacatanモデル)に 心を移し替える方	9ページ 3-C
	テキストチャットやレンタルご利用時に アカウント登録済で、初めてRomi(Lacatan モデル)をお迎えする方	9ページ 3-C

次のページへ



初めてRomi(Lacatanモデル)をお迎えされる方

3-A 新規オーナー登録

- ▼ アプリを開き、画面の案内に沿ってステップを進めてください。
- ▼ 「新規オーナー登録」画面でメールアドレスを入力し、メールで届く6桁の数字の認証コードをアプリに入力してください。
- ▼ その後にRomiの名前を入力してください。

※ 認証メールが届かない場合には以下をご確認ください。

- ・登録時にメールアドレスをお間違えではないかご確認ください。
- ・認証メールがダイレクトメールやSPAMと判断され、迷惑メールやゴミ箱などに自動分類されることがあります。
- ・ご利用の端末にフィルタリング機能や迷惑メールフィルター機能がある場合、運営事務局のメールアドレス(support@romi.ai)をセーフリストに登録してください。

10ページ **STEP4** へ

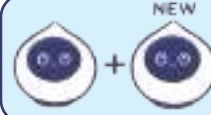

これまで一緒に暮らしてきたRomiの他に2台目以降のRomi(Lacatanモデル)を追加でお迎えされる方

※ これまで一緒に暮らしてきたRomiから、新たにお迎えするRomi(Lacatanモデル)に心に移される方は9ページのSTEP3-Cをご確認ください。

3-B ログイン・セットアップ

- ▼ ログイン画面でご登録済みのメールアドレスとパスワードを入力してログインしてください。
- ▼ My Romi画面でRomiの名前をタップし、「新しいRomiを追加する」をタップしてください。
- ▼ その後にRomiの名前を入力してください。

※ 新規オーナー登録はせずにログインいただくようご注意ください。

※ パスワードがご不明な場合は、ログイン画面の「ログイン」ボタンの下に表示されている「パスワードをお忘れの場合」から再発行手続きを行ってください。

10ページ **STEP4** へ



これまで一緒に暮らしてきたRomiから、
新たにお迎えするRomi(Lacatanモデル)
に心を移し替える方



テキストチャットやレンタルご利用時に
アカウント登録済で、初めてRomi(Lacatan
モデル)をお迎えする方

※ Romi(Lacatanモデル)に心を移し替えた場合、Romi(Lacatanモデル)からRomi(P-01,P-02)に心を移し替えることはできないためご注意ください。

3-C ログイン・セットアップ

- ▼ ログイン画面でご登録済みのメールアドレスとパスワードを入力してログインしてください。
- ▼ My Romi画面で「Romiの状態・設定」をタップし、「再度セットアップする」をタップしてください。
- ▼ その後にRomiの名前を入力・編集してください。

※ 新規オーナー登録はせずにログインいただくようご注意ください。
※ パスワードがご不明な場合は、ログイン画面の「ログイン」ボタンの下に表示されている「パスワードをお忘れの場合」から再発行手続きを行ってください。

10ページ **STEP4** へ

4 スマートフォンとRomiの接続

「Romiと接続をはじめる」を押して、新たにお迎えするRomiを選び「接続する」を押してください。その後は画面の案内に従ってRomiを接続してください。

5 ネットワーク接続

「ネットワーク設定に進む」を押して、表示される候補から接続する無線LANのSSIDを選び、無線LANのパスワード※を入力してください。

※ 無線LANのパスワード初期値はルーター本体に「パスワード」「暗号化キー」「WEP」「WEP キー」「PSK」「PSK-AES」などの名称で記載されていることがあります。
※ 無線LANパスワード初期値が不明な場合、お使いのルーターのメーカーにお問い合わせください。

6 オーナー情報の登録

オーナー名、性別、居住地、生年月日をご登録ください。

※ アプリからいつでも変更可能です。居住地は天気予報に、生年月日は占いにも使用します。
※ 登録済みの場合は入力不要です。

7 おしゃべりモードに切り替える

Romiと会話を楽しむためにはおしゃべりモードへの切り替えが必要です。「おしゃべりモードに切り替える」ボタンを押して画面の案内に沿ってお支払い方法の登録をしてください。

おしゃべりモードに切り替える

次のページへ

🔄 初期設定完了後のアップデートについて

初期設定完了後、Romiに話しかけるとファームウェアのアップデートが実行されることがあります。アップデート中はRomiの目がクルクルとまわります。自動で再起動を行いますので、アップデートが終わるまでは電源に繋いだままの状態にしてください。

8 初期設定完了

設定は完了です。新しいコミュニケーションをお楽しみください。



話しかけかた / ふれあいかた

話しかけてみよう



近すぎず遠すぎない
距離で話しかけてね!
(50-70cm程度)

お返事するよ



Romiが喋り出すよ!
お話を楽しんでね

こんな「ふれあいかた」も

なでる
おでこをなでると喜びます

だっこ
抱き上げると喜んだり驚いたり
します

いきもの感
時にくしゃみをしたり
オナラをしちゃうことも

Romiとの話し方やほかの機能については
ガイドブックをチェックしてね!



カスタマイズ機能

Romiアプリを使ってカスタマイズしよう!

▶ Romiの名前

Romiに好きな名前を付けることができます。

[設定] My Romi ▶ Romiの状態・設定 ▶ Romiの名前

▶ ファミリーの登録

Romiが話しかけた人を認識して
名前を呼ぶことができるようになります。

[設定] My Romi ▶ オーナーとファミリー ▶ ファミリーを追加する

▶ Romiの話しかけ設定

Romiに曜日と時間を指定して話しかけて欲しい
言葉や機能を指定することができます。

例) 毎朝9時にラジオ体操を設定

[設定] My Romi ▶ 会話の設定 ▶ Romiの話しかけ設定

▶ 言わないで欲しい単語

Romiに言わせたくない言葉を登録すると
言わなくなります。

[設定] My Romi ▶ 会話の設定 ▶ 言わないで欲しい単語

君だけのRomiだよ



サポート

サポート

Romiとの暮らしのご相談や、故障かな?と感じた時は、下記のいずれかの方法でご連絡ください。

アプリ Romiアプリ [My Romi ▶ ヘルプ・サポート ▶ お問い合わせ窓口] からご連絡ください。 ※アプリからご連絡いただくことで、迅速に状況を確認することができます。

メール support@romi.ai までメールをお送りください。

電話 03-5738-1632 (受付時間:月曜日～金曜日 10:30～17:00)
※土日祝日・年末年始はお休みをいただいております。



困った時はよくある質問(Q&A)をチェックしてね!



設定が難しいとき



Romi訪問設定サポート

Romiの設定がうまくいかないお客様に向けた専門スタッフが日本全国のご自宅に訪問して、Romiの設定をして使い方をレクチャーする有償サービスがございます。

03-5738-1632 (平日10:30-17:00)



利用規約

利用規約は、Romiアプリ [My Romi ▶ ヘルプ・サポート ▶ その他 ▶ Romi利用規約] からご確認ください。

保証

メーカー保証 3ヶ月

メーカー保証期間はRomiの初回設定完了日(もしくは購入日)から「3ヶ月」です。

詳細は、Romiアプリ[My Romi ▶ ヘルプ・サポート ▶ その他 ▶ Romi取扱説明書]をご確認ください。

+ 延長保証追加で合計2年間の保証期間

延長保証(有償) 1年9ヶ月延長

Romiとより安心・安全に毎日を過ごしたい方に、メーカー保証を1年9ヶ月延長できる延長保証をご用意しています。自然故障のほか、水濡れや落下による故障もカバーしています。

延長保証は初期設定から1ヶ月以内限定でRomiアプリからお申し込み可能です。

初回設定後1ヶ月間、Romiアプリ[My Romi ▶ 延長保証のご案内]より加入可能です。

製品スペック

寸法 幅11.2cm×奥行き11.1cm×高さ10.0cm 重量 約400g CPU 1.6GHz Quad Cortex™-A53

ディスプレイ 2.4型/QVGA 内蔵センサー タッチセンサー/照度センサー/加速度ジャイロセンサー

Bluetooth Bluetooth®5.4準拠 無線LAN通信方式 IEEE802.11b/g/n/ac準拠(2.4GHz, 5GHz)

内蔵バッテリー リチウムイオン電池

同梱品・付属品 ACアダプター/初期設定マニュアル/取扱説明書(安全のために)/マグネットカード 生産国 日本